



VISOR SERIE



Handleiding voor het programmeren van:

VISOR LED Display's 2 en 3 karakters.

Technische mogelijkheden:

- Zoemer Programmeerbaar akoestisch signaal voor elke oproep (met mogelijkheid tot het instellen van de lengte van de zoemer)
- Knipperen Knipperen van elk opgeroepen nummer (met mogelijkheid tot het instellen van het aantal maal dat er geknipperd wordt.
- Reset Reset van het display naar de beginwaarde 0.
- Screen-saver Programmeerbare functie (van 0 tot 99 minuten), waarbij na het verstrijken van de ingestelde tijd het display verschillende segmenten toont in een animatie.

Algemene Tips:

- Teller / Wachtrij display: mogelijkheid tot keuze van een van de twee.
- Master / Slave: Functie voor het installeren van meerdere displays aan elkaar.
- Programmeren: maximale waarde waar naar toe geteld wordt.
- Instelling: Optellen / Aftellen
- Instelling: Continu / Niet continu (bij de instelling Niet continu stopt de telling bij het bereiken van de maximale waarde).

Bediening van druktoetsen

In de handleiding wordt stap voor stap aangegeven wat te doen en voor hoe lang in het programmeer menu. Volg dit correct op! Het programmeer menu is opgebouwd uit een lange lijst van instellingen. Door het indrukken van de PLUS toets gedurende 5 seconden kom je in het programmeer menu. Doet men dat zonder te weten dat dit gebeurt dan kan het display geheel anders ingesteld worden waarbij meer ontregeld wordt dan geregeld. Deze handleiding vormt de basis om zaken weer op orde te krijgen.

INSTELLEN VAN DE PARAMETERS

Actie: Nr.	RESETTING “ P 0 “	RESET OM BIJ 0 TE STARTEN Ga als volgt te werk:	HET DISPLAY TOONT:
1		Druk de PLUS toets in en houdt deze ingedrukt, gedurende 5 seconden, totdat dit op het display verschijnt:	→ P0
2		Druk de PLUS toets in gedurende 5 seconden totdat het laatst opgeroepen nummer verschijnt: Voorbeeld:	89
3		Druk de PLUS toets een of meerdere keren kort in totdat 0 verschijnt of het laatst opgeroepen nummer. Voorbeeld:	0 of 89
4		Druk de PLUS toets in gedurende 2 seconden totdat het display een akoestisch signaal en eenmaal knipperen geeft ter bevestiging van uw keuze. Let op: Bij het bevestigen van 0 is het display gereset, en bij het bevestigen van het laatst opgeroepen nummer verlaat je het programmeren.	0
5		Het display is nu klaar voor gebruik.	0

Actie: Nr.	BUZZER “ P 1 “	AKOUSTISCH SIGNAAL VOOR ELKE OPROEP Voor aanpassen of uitzetten. Ga als volgt te werk:	HET DISPLAY TOONT:
1		Druk de PLUS toets in en houdt deze ingedrukt, gedurende 5 seconden, totdat dit op het display verschijnt:	→ P0
2		Druk de PLUS toets eenmaal kort in totdat P1 verschijnt.	P1
3		Druk de PLUS toets in gedurende 2 seconden totdat dit op het display verschijnt: Laat de knop los en er verschijnt een kleine letter B met het aantal seconden knipperend in beeld dat de zoemer zal zoemen.	b2
4		Druk de PLUS toets zovaak (kort) in totdat het aantal seconden van de zoemer correct is. Let op: Bij de instelling B0 staat de zoemer uit.	b3
5		Druk de PLUS toets in gedurende 2 seconden ter bevestiging.	P2

Actie: Nr.	BLINKING “ P 2 “	KNIPPEREN BIJ ELKE OPROEP Voor aanpassen of uitzetten. Ga als volgt te werk:	HET DISPLAY TOONT:
6)		Druk de PLUS toets in gedurende 2 seconden totdat dit op het display verschijnt: Laat de knop los en er verschijnt een knipperende letter L met een getal welk aangeeft hoe vaak het display zal knipperen.	→ L2
7)		Druk de PLUS toets zovaak (kort) in totdat het aantal maal knipperen correct is. Let op: Bij de instelling L0 staat knipperen uit.	L4
8)		Druk de PLUS toets in gedurende 2 seconden ter bevestiging	P3

Actie: Nr.	SCREEN-SAVER " P 3 "	SCREEN SAVER MET LAATSTE NUMMER Voor aanpassen of uitzetten. Ga als volgt te werk:	HET DISPLAY TOONT:
9)		Druk de PLUS toets in gedurende 2 seconden totdat dit op het display verschijnt: Tientallen → 0 0 ← eenheden knipperend → 0 0	→ 0 0
10)		Druk de PLUS toets zovaak (kort) in totdat het aantal tientallen correct is. Voorbeeld: Indien de screensaver moet starten na 65 minuten, dan dienen de tientallen op 6 te worden ingesteld..	6 0
11)		Druk de PLUS toets in gedurende 2 seconden totdat het aantal eenheden begint te knipperen. 6 0 ← knipperend	6 0
12)		Druk de PLUS toets zovaak (kort) in totdat het aantal eenheden correct is. 6 5 ← knipperend	6 5
13)		Druk de PLUS toets in gedurende 2 seconden ter bevestiging.	→ E
14)		Druk de PLUS toets in gedurende 2 seconden om de normale werking te hervatten.	8 9

GEAVANCEERDE INSTRUCTIES



Aanpassingen welke gedaan worden door ongekwalificeerd personeel kunnen de correcte werking van het display schade toe brengen! In deze gevallen zal het display retour gestuurd moeten worden naar de fabriek ter reparatie.

INSTELLEN VAN HET DISPLAY ALS TELLER OF WACHTRIJ			
Actie: Nr.	COUNTER / QUEUING DISPLAY "P 4"	Teller telt van 1 tot 999 Wachtrij telt van 0 tot 999 Ga als volgt te werk:	HET DISPLAY TOONT:
1	Druk de PLUS toets in en houdt deze ingedrukt, gedurende 5 seconden, totdat dit op het display verschijnt:		→ P0
2	Druk de PLUS toets steeds kort achter elkaar in totdat er een E verschijnt Voorbeeld P1 P2 P3 E.		→ E
3	Druk de PLUS toets in gedurende 2 seconden totdat dit op het display verschijnt. (Voordat P4 verschijnt zal eerst nog een nummer getoond worden).		P4
4	Druk de PLUS toets in gedurende 2 seconden totdat dit op het display verschijnt. EC staat voor wachtrij systeem CO staat voor teller (Counter)		CO-EC
5	Druk de PLUS toets kort in om te kiezen tussen een teller en een wachtrij (Voor wachtrij kies EC).		CO
6	Druk de PLUS toets in gedurende 5 seconden ter bevestiging totdat dit op het display verschijnt:		P5

MASTER / SLAVE INSTELLING			
Actie: Nr.	MASTER / SLAVE "P 5"	MASTER bij één display SLAVE bij toegevoegde display's. Ga als volgt te werk:	HET DISPLAY TOONT:
1	Druk de PLUS toets in en houdt deze ingedrukt, gedurende 5 seconden, totdat dit op het display verschijnt: MA = MASTER SL = SLAVE		MA-SL
2	Druk de PLUS toets kort in om te kiezen tussen de functie: MASTER / SLAVE		MA
3	Druk de PLUS toets in gedurende 5 seconden ter bevestiging totdat dit op het display verschijnt:.		P6

ALLEEN VAN TOEPASSING BIJ GEBRUIK ALS TELLER

INSTELLEN VAN DE EINDWAARDE			
Actie: Nr.	SETTING MAX N° “ P 6 “	Alleen voor MASTER display's of niet gekoppelde display's Ga als volgt te werk:	HET DISPLAY TOONT:
1	Druk de PLUS toets in en houdt deze ingedrukt, gedurende 5 seconden, totdat er allemaal nullen op het display verschijnen of een ingestelde waarde waarvan het meest linkse karakter knippert:		
2	Druk de PLUS toets een of meerdere keren kort in totdat de gewenste waarde voor het eerste karakter bereikt wordt. Voorbeeld: Indien de gewenste waarde 134 is, dan dient voor het eerste karakter een “1” ingesteld te worden.		
3	Druk de PLUS toets in en houdt deze ingedrukt, gedurende 5 seconden, om je keuze te bevestigen en naar het volgende karakter te gaan.		
4	Druk de PLUS toets een of meerdere keren kort in totdat de gewenste waarde voor het tweede karakter bereikt wordt. Voorbeeld: Indien de gewenste waarde 134 is, dan dient voor het tweede karakter een “3” ingesteld te worden.		
5	Druk de PLUS toets in en houdt deze ingedrukt, gedurende 5 seconden, om je keuze te bevestigen en naar het volgende karakter te gaan.		
6	Druk de PLUS toets een of meerdere keren kort in totdat de gewenste waarde voor het tweede karakter bereikt wordt. Voorbeeld: Indien de gewenste waarde 134 is, dan dient voor het derde karakter een “4” ingesteld te worden..		
7	Druk de PLUS toets in gedurende 5 seconden ter bevestiging totdat dit op het display verschijnt:		

INSTELLEN OP- of AFTELLEN			
Actie: Nr.	COUNT UP / COUNT DOWN “ P 7 “	Voor het instellen van op- of aftellen. Ga als volgt te werk:	HET DISPLAY TOONT:
1	Druk de PLUS toets in en houdt deze ingedrukt, gedurende 5 seconden, totdat er een knipperende boodschap komt met: uP of dN		
2	Druk de PLUS toets een of meerdere malen kort in totdat de gewenste waarde wordt bereikt. (uP: optellen ;dn:Aftellen)		
3	Druk de PLUS toets in gedurende 5 seconden ter bevestiging totdat dit op het display verschijnt:		

INSTELLEN OP- of AFTELLEN (eenmalig of continu)			
Actie: Nr.	CONTINUOUS / DISCONTINUOUS “ P 8 “	Continu: telt op van 1 tot 999 en begint dan weer opnieuw. Eenmalig: aangekomen bij de maximale waarde dan dient het display gereset te worden. Ga als volgt te werk:	HET DISPLAY TOONT:
1		Druk de PLUS toets in en houdt deze ingedrukt, gedurende 5 seconden, totdat er een knipperende boodschap komt met: dS of CN	dS-CN
2		Druk de PLUS toets een of meerdere malen kort in totdat de gewenste waarde wordt bereikt. (dS: eenmalig ;CN:Continu)	CN
3		Druk de PLUS toets in gedurende 5 seconden ter bevestiging totdat dit op het display verschijnt:	E
4		Druk de PLUS toets in gedurende 5 seconden ter bevestiging van E totdat het display de maximaal ingestelde waarde toont, en klaar is voor gebruik.	

INSTELLEN VAN ZOEMTIJD / EXTERN RELAIS (OPTIONEEL)			
Actie: Nr.	BUZZER TIME / EXTERNAL RELAIS	Akoestisch signaal aan het einde van de maximale waarde.	HET DISPLAY TOONT:
		Ga als volgt te werk:	
1		Druk de PLUS toets in en houdt deze ingedrukt, gedurende 5 seconden, totdat dit op het display verschijnt:	P0
2		Druk de PLUS toets steeds kort achter elkaar in totdat er P1 verschijnt Voorbeeld P1	P1
3		Druk de PLUS toets in gedurende 2 seconden totdat dit op het display verschijnt: Laat de knop los en er verschijnt een kleine letter B met het aantal seconden knipperend in beeld dat de zoemer zal zoemen	b2
4		Druk de PLUS toets zovaak in totdat het aantal seconden van de zoemer correct is. Let op: Bij de instelling B0 staat de zoemer uit. Bij de instelling B4 blijft de zoemer 4 seconde zoemen.	b4
5		Druk de PLUS toets in gedurende 5 seconden ter bevestiging totdat het display P2 toont.	P2

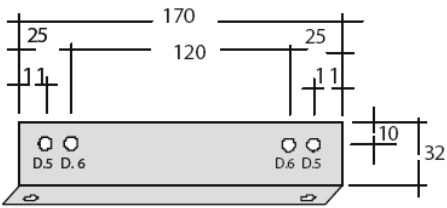

Bevestigingsbeugel 2 karakter display

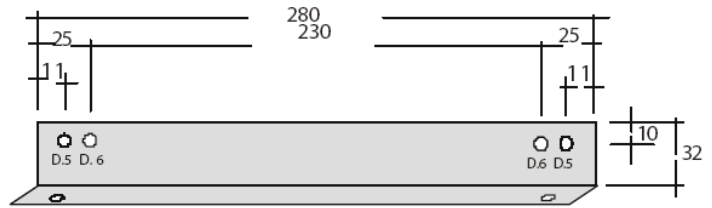

Bevestigingsbeugel 3 karakter display

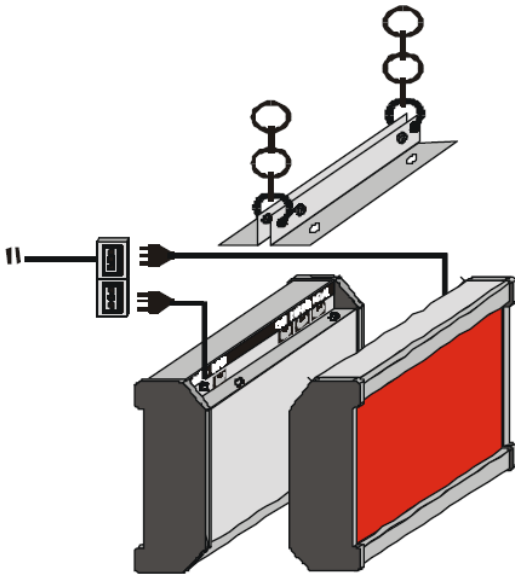

Weergave van een dubbel geplaatst display.

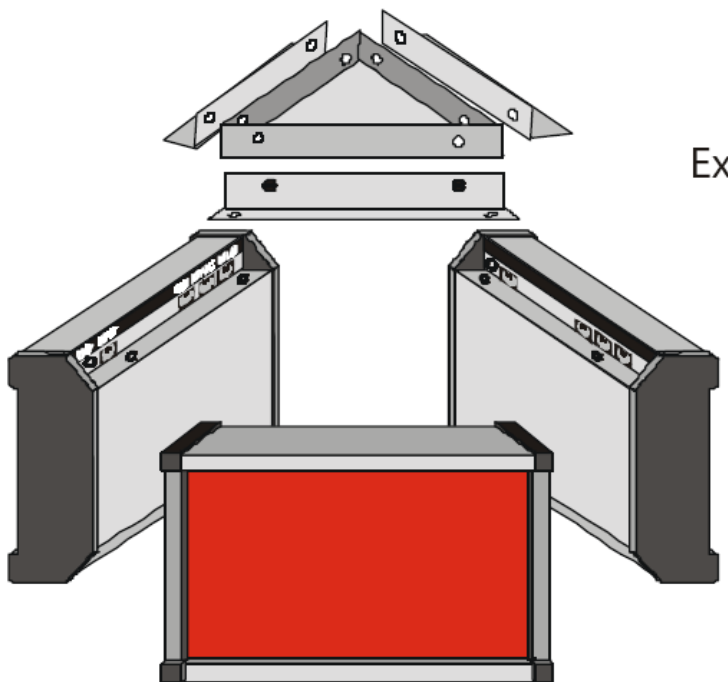

Weergave van plaatsing van drie display.

